

SERIA SP : Model SP22

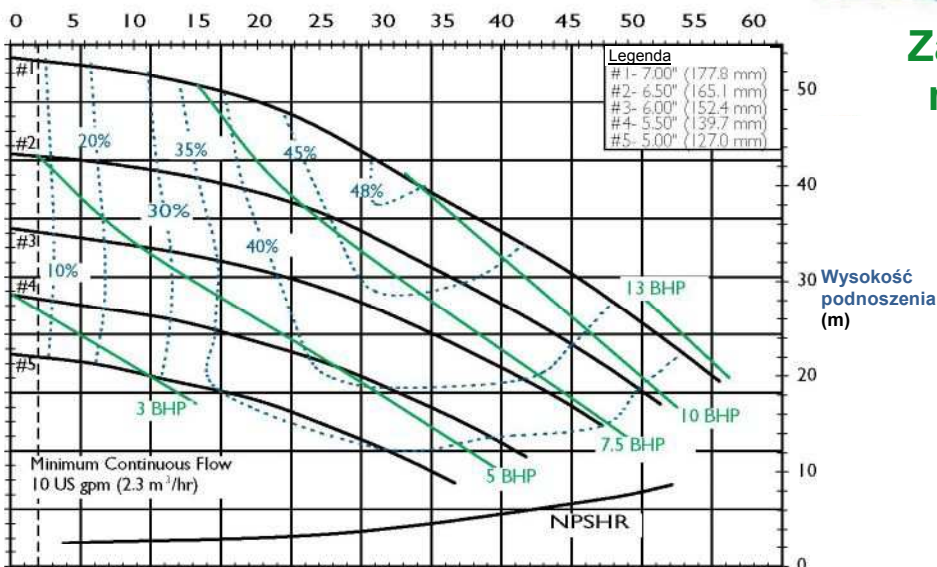

SP22 WYDAJNOŚĆ przy wolnym napływie 3450 RPM

Wydajność (m³/h)



SP 22 WYDAJNOŚĆ przy wolnym napływie 2900 RPM

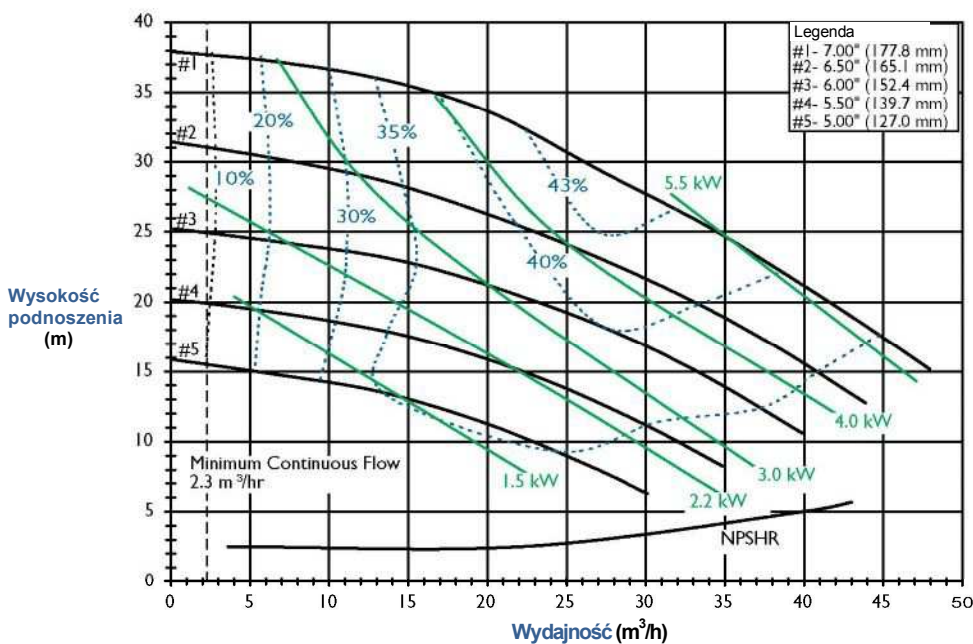

Uwaga: Krzywe wydajności wyliczone zostały dla wolnego napływu.

Uwaga: moc maksymalna 60 Hz 7,5kW

Zalety & możliwości

- + Samozasysająca , sprzęgło magnetyczne.
- + Podnoszenie do 7.6 m.
- + Podnoszenie 4,57 m w 90s z największym wirnikiem.
- + Przechowuje medium do ponownego uruchomienia bez zaworu zwrotnego.
- + Możliwość dłuższej pracy na sucho (przy tulei węglowej).
- + Wysoka sprawność.
- + Konstrukcja PP lub PVDF.
- + Silne magnesy neodymowe.
- + Zwarta blokowa budowa.
- + Przyłącza NPT, BSP, dwuzłączki lub kołnierze.
- + Samocentryująca konstrukcja wirnika.
- + Montaż do kołnierzy silnikowych IEC oraz NEMA.
- + Wymienny wał ceramiczny.
- + Certyfikat CE, ATEX przy PVDF.
- + Maksymalne ciśnienie robocze do 6.2 bar.
- + Maksymalny ciężar właściwy medium do 1,8 kg/l.
- + PP temp. Robocza do 82°C.
- + PVDF temp. Robocza do 104°C.

Aplikacje

- + Cysterny kolejowe, drogowe,
- + zbiorniki z otwarciem na szczycie,
- + przechowywanie objętościowe, albo transfer procesowy,
- + Studzienki i zbiorniki,
- + Zbiorniki podziemne,
- + Naścienne aplikacje,
- + W aplikacjach gdzie może wystąpić praca na sucho.
- + I wiele innych!

Opis	Model PP	Model PVDF
1 Korpus pompy		
4 Separator	PP wzmocniony włóknem szklanym	PVDF wzmocniony włóknem węglowym
6 Spirala wew.		
7 Wirnik		
3A, 5, 10 Uszczelnienia O-ring	FKM, EPDM	
3 Korek nalewowy spustowy*	Polipropylen	PVDF
6A Pierścień dociskowy korpusu	Węgiel, PTFE, wysokiej czystości ceramika, węgiel krzemu	
7A Docisk ślizgowy wirnika	Dwusiarczek molibdenu wypełniony teflonem węgiel krzemu	
8 Sprzęgło magnetyczne	Magnesy neodymowe osadzone w PP	Magnesy neodymowe osadzone w PVDF
8A Tuleja wałka	Węgiel, PTFE, wysokiej czystości ceramika, węgiel krzemu	
9 Wałek	Wysokiej czystości ceramika, Hastelloy C, węgiel krzemu	
11 Obudowa sprzęgła	PP wzmocniony włóknem szklanym	PVDF wzmocniony włóknem węglowym
11A Docisk sprzęgła	Wysokiej czystości ceramika	
12 Korpus mocujący	Żeliwo sferoidalne	
13 Sprzęgło magnet.	Magnesy neodymowe/stal	
14 Uszczelnienie (tylko NEMA)	buna N (STD), FKM, EPDM	

*Korek nalewowy niepokazany

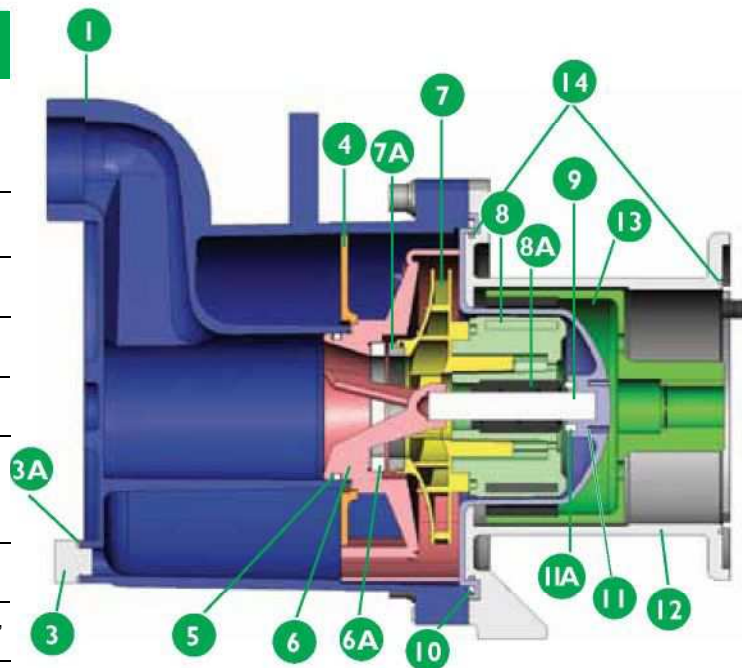

Hastelloy® C is a registered trademark of Haynes International

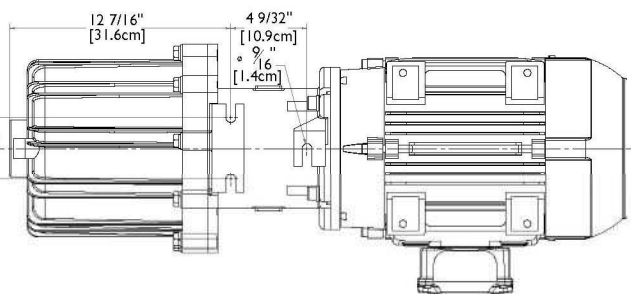
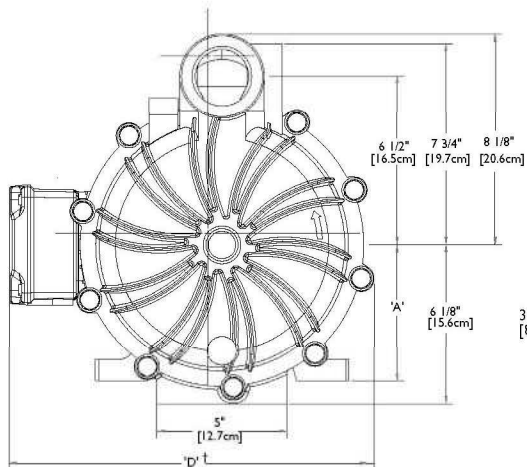

Przyłącze silnika	A	B	C†	D†	Waga - lbs. [kg]	
					PP	PVDF
NEMA I84TC	4-1/2" [11.4 cm]	17-13/16" [45.2 cm]	31-1/16" [78.9 cm]	12-15/32" [31.7 cm]	46 [20.9]	52 [23.6]
NEMA 213/215	5-1/4" [13.3 cm]	18-11/32" [46.6 cm]	34-11/16" [88.1 cm]	14-1/32" [35.7 cm]	51 [23.1]	57 [25.9]
IEC 90 w/B14 or B5	3-17/32" [9.0 cm]	18-11/16" [47.5 cm]	29-11/16" [75.4 cm]	11-11/16" [29.7 cm]	54 [29.7]	60 [27.2]
IEC 100 w/B14 or B5	3-15/16" [10.0 cm]	18-11/16" [47.5 cm]	31-1/8" [79.1 cm]	12-1/8" [30.8 cm]	54 [24.5]	60 [27.2]
IEC 112 w/B14 or B5	4-13/32" [11.2 cm]	18-11/16" [47.5 cm]	31-7/8" [81.0 cm]	12-1/8" [30.8 cm]	54 [24.5]	60 [27.2]
IEC 132 w/ B14 or B5	5-3/16" [13.0 cm]	18-3/4" [47.6 cm]	34-27/32" [88.5 cm]	14-3/16" [36.0 cm]	57 [25.9]	63 [28.6]

Rozmiary i wagi są tylko informacyjne. Zależne od silnika zastosowanego silnika.

Waga silników nie zawarta

